

# Rücknahmeprotokoll

## Leasingnehmer / Leasingfahrzeug

<u>Leasingnehmer / Kunde:</u> _____	<u>Rücknehmender Partner:</u> _____
<u>Nutzer / Bevollmächtigter:</u> _____	<u>Rückgabefahrzeug:</u> _____
<u>PLZ / Ort:</u> _____	<u>Chassis Nr.:</u> _____
<u>Telefon:</u> _____	<u>Kontrollschild:</u> _____
<u>e-Mail:</u> _____	<u>km-Stand bei Rückgabe:</u> _____

Erschwerte Übernahme durch:     Dunkelheit     Verschmutzung     Schnee / Eis     Regen     Sonstiges: \_\_\_\_\_

Liegen erschwerte Übernahmebedingungen vor, ist eine vollständige Dokumentation der Fahrzeugmängel im Rücknahmeprotokoll ggf. nicht möglich.

## Einigung über Fahrzeugzustand und Fahrzeugausstattung / Zustandsprüfung innen (Legende: B = Beschädigung, V = Verschmutzung, R = Riss)

<u>Vordersitze:</u> _____	<u>Innenverkleidung:</u> _____	<u>Teppichboden:</u> _____	<u>Kofferraum / Ladefläche:</u> _____
<u>Rücksitze:</u> _____	<u>Anzahl Sitze (bei Vans):</u> _____	<u>Dachhimmel:</u> _____	<u>Armaturentafel / Mittelkonsole:</u> _____

## Zurückgegebenes Zubehör, Ausstattung

<input type="checkbox"/> Schlüssel: _____ Stk.	<input type="checkbox"/> Betriebsanleitung	<input type="checkbox"/> Sonstiges:
<input type="checkbox"/> Fzg. Ausweis	<input type="checkbox"/> Serviceheft Bordbuch	<input type="checkbox"/>
<input type="checkbox"/> Tankkarte	<input type="checkbox"/> Servicecard	
	Zusätzliche Sitze / Hutablage	

## Reifen / Felgen

<b>Montierte Reifen:</b>	<input type="checkbox"/> Sommerreifen	<input type="checkbox"/> Winterreifen	<input type="checkbox"/> Reserverad
	<input type="checkbox"/> Reserverad	<input type="checkbox"/> Stahlfelgen	<input type="checkbox"/> Alufelgen
<b>Mit abgegebene Reifen:</b>	<input type="checkbox"/> Sommerreifen	<input type="checkbox"/> Winterreifen	<input type="checkbox"/> Alufelgen
	<input type="checkbox"/> Reserverad	<input type="checkbox"/> Stahlfelgen	<input type="checkbox"/> 2. Radsatz n. vorhanden

## Schadenfeststellung

Feststellungssymbole: B = Beule / D = Delle / F = Fehlteil / G = Gebrauchsspur / K = Kratzer / X = Bruch / ST = Steinschlag

Bewertungssymbole: E = Erneuern / I = Instandstellen / L = Lackieren / P = Polieren

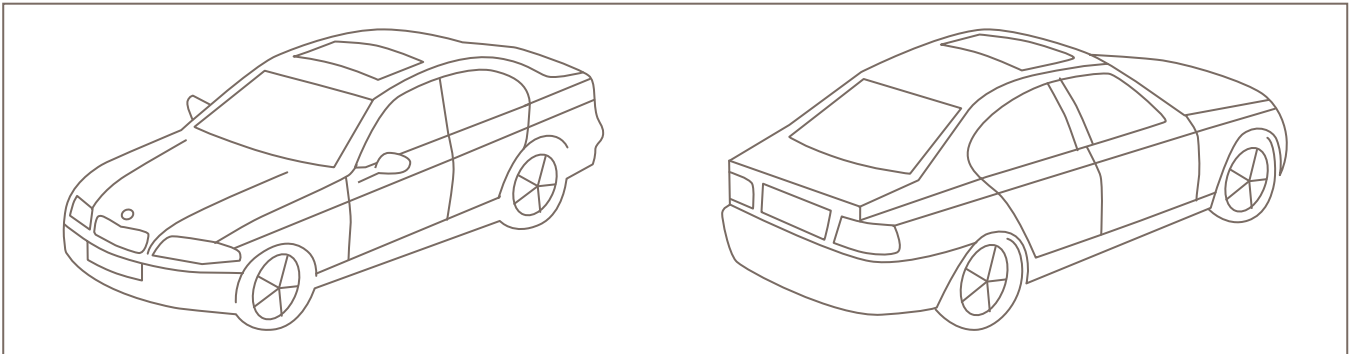

<u>Fahrzeug unfallfrei:</u> <input type="checkbox"/> ja <input type="checkbox"/> nein	<u>Schadenmeldung:</u> <input type="checkbox"/> ja <input type="checkbox"/> nein	<u>Fahrer anwesend</u> <input type="checkbox"/> ja <input type="checkbox"/> nein
<u>Inspektion fällig:</u> <input type="checkbox"/> ja <input type="checkbox"/> nein		

**Fahrzeugzustand:** Das Fahrzeug muss innen und aussen gereinigt sein und der Tank enthält mind. 10l Treibstoff. Allfällige Schäden müssen vor Abgabe des Fahrzeugs bei der Versicherung angemeldet sein.

**Zustandsanalyse, Expertise:** Mit diesem Protokoll wird lediglich die Rückgabe des Fahrzeugs bestätigt. Nach der Abgabe wird eine unabhängige Zustandsanalyse von neutralen Fahrzeugexperten gemäss "Richtlinien für Fahrzeugrückgabe" durchgeführt. Diese dient als Grundlage zur Verrechnung von Instandhaltungskosten.

**Richtlinien für Fahrzeugrückgabe:** Welche Kriterien bei der Bewertung gelten, welche Schäden der normalen Nutzung zugeschrieben werden und welche Auswirkungen die unterschiedlichen Schäden auf die Bewertung Ihres Fahrzeugs haben, werden in dieser Broschüre bildlich dargestellt und beschrieben.

Bemerkungen: \_\_\_\_\_

Ort, Datum	Nutzer / Bevollmächtigter / Leasingnehmer (Unterschrift) Mit dieser Unterschrift bestätigt der Leasingnehmer bzw. dessen Bevollmächtigter (Nutzer, Fuhrparkleiter etc.) den gemeinsam festgestellten Fahrzeugzustand.	Händler / Rücknehmender Partner (Unterschrift / Stempel)
------------	--	--